

Cover & Carry Bag Montageanleitung

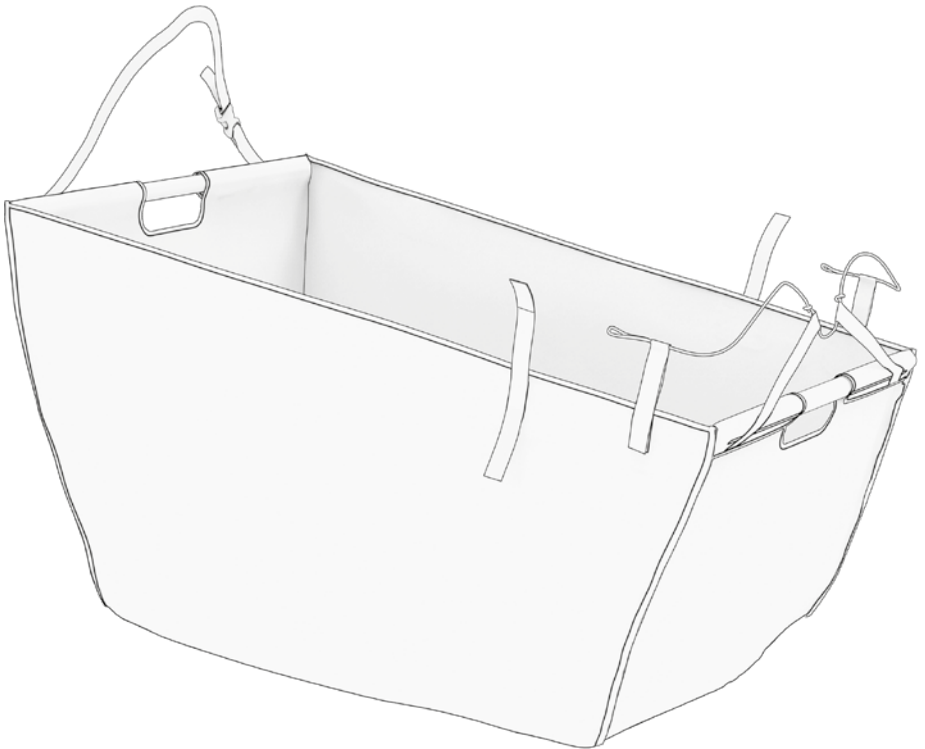

Inhalt

Sicherheitshinweise	3
Allgemeine Hinweise	4
Lieferumfang	5
Bestimmungsgemäßer Gebrauch	6
Montage	7
Ausbau.....	10
Allgemeine Pflegehinweise	11
Gesetzliche Gewährleistung / Garantie	11
Service	11

Aus Gründen der besseren Lesbarkeit wird bei Personenbezeichnungen und personenbezogenen Hauptwörtern in dieser Betriebsanleitung die männliche Form verwendet. Entsprechende Begriffe gelten im Sinne der Gleichbehandlung grundsätzlich für alle Geschlechter. Die verkürzte Sprachform hat nur redaktionelle Gründe und beinhaltet keine Wertung.

Sicherheitshinweise

Beachte besonders folgende Symbole:



Warnung

Dieses Symbol weist dich auf eine gefährliche Situation hin, die schwere Verletzungen bis zum Tod nach sich ziehen kann, wenn entsprechenden Handlungsaufforderungen nicht nachgekommen wird bzw. wenn entsprechende Vorsichtsmaßnahmen nicht getroffen werden.



Hinweis

Dieses Symbol warnt dich vor Fehlverhalten, das nicht im Zusammenhang mit körperlichen Verletzungen steht, aber Sach- und Umweltschäden zur Folge hat.



Vorsicht

Dieses Symbol weist dich auf eine gefährliche Situation hin, die leichte bis mäßige Verletzungen nach sich ziehen kann, wenn entsprechenden Handlungsaufforderungen nicht nachgekommen wird bzw. wenn entsprechende Vorsichtsmaßnahmen nicht getroffen werden.



Sicherheitsinstruktion

Dieses Symbol gibt spezifische sicherheitsrelevante Anweisungen und Informationen über die Handhabung des Produkts oder den jeweiligen Teil der Betriebsanleitung, auf die besonders aufmerksam gemacht werden soll.

Die geschilderten möglichen Konsequenzen werden in dieser Montageanleitung nicht immer wieder beschrieben, wenn diese Symbole auftauchen.

Allgemeine Hinweise



Abb. 1

Die Cover & Carry Bag ist eine Tasche, die für den Innenraum der EPP-Cargobox geformt und ausgelegt ist. Mit wenigen Handgriffen kann die Tasche fixiert werden. So kann verhindert werden, dass zu transportierende Dinge die Box von innen verschmutzen, z.B. Gartenschnitt. Mit ebenso wenigen Handgriffen kann die Cover & Carry Bag von der Box gelöst werden, das Transportgut kann mit der Tasche entnommen werden.

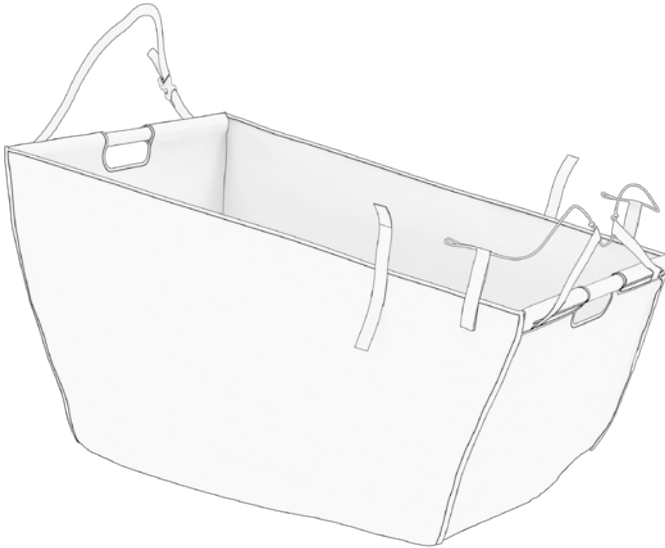

Hinweis

Die Cover & Carry Bag ist nicht für den Einsatz im FS Vario ausgelegt.

Lieferumfang



Abb. 2

- ① **Cover & Carry Bag**, 1 Stück
Befestigungsurte und Gummibänder fest angenäht
- ② **Rundknopf**, 2 Stück
- ③ **M5x18 Senkkopfschraube**, 2 Stück

Bestimmungsgemäßer Gebrauch

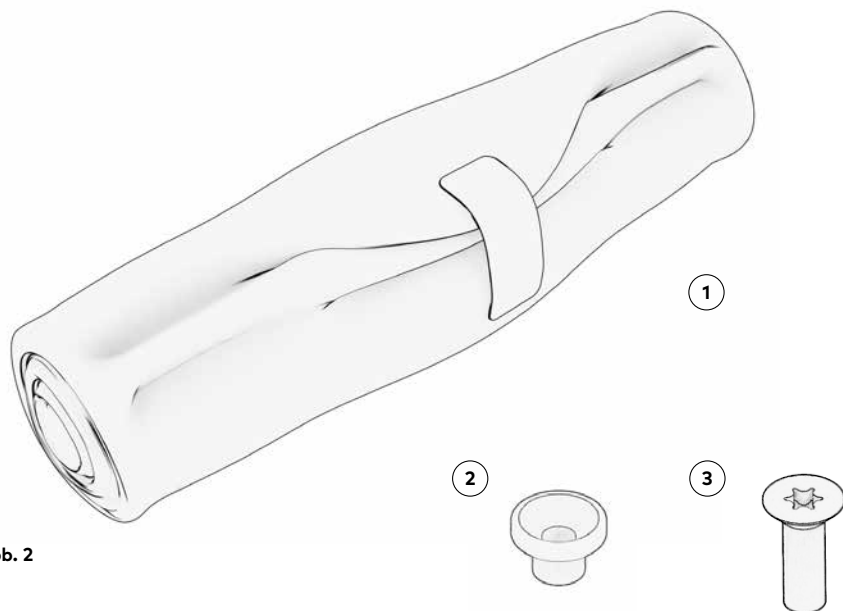

Warnung

Kinder nicht unbeaufsichtigt mit der Cover & Carry Bag lassen!

ERSTICKUNGSGEFAHR!

Kinder können sich versehentlich einwickeln und verheddern. Dies ist kein Kinderspielzeug.



Warnung

Vor Fahrtantritt bitte prüfen, dass die Tasche korrekt befestigt ist, insbesondere keine Gurtbänder in die Räder oder den Antriebsriemen gelangen können. Die Lenkung muss freigängig sein.

Montage



Abb.3

Einschrauben der Rundknöpfe an Rail L und R:

Die Rundknöpfe auf zwei der M5x18 Senkkopfschrauben aufsetzen. Diese werden dann in die Unterseite jeder Rail (Seitenöffnung der EPP-Cargobox) eingeschraubt, Anzugsdrehmoment 4–5 Nm (Abb. 3).

**Abb. 4**

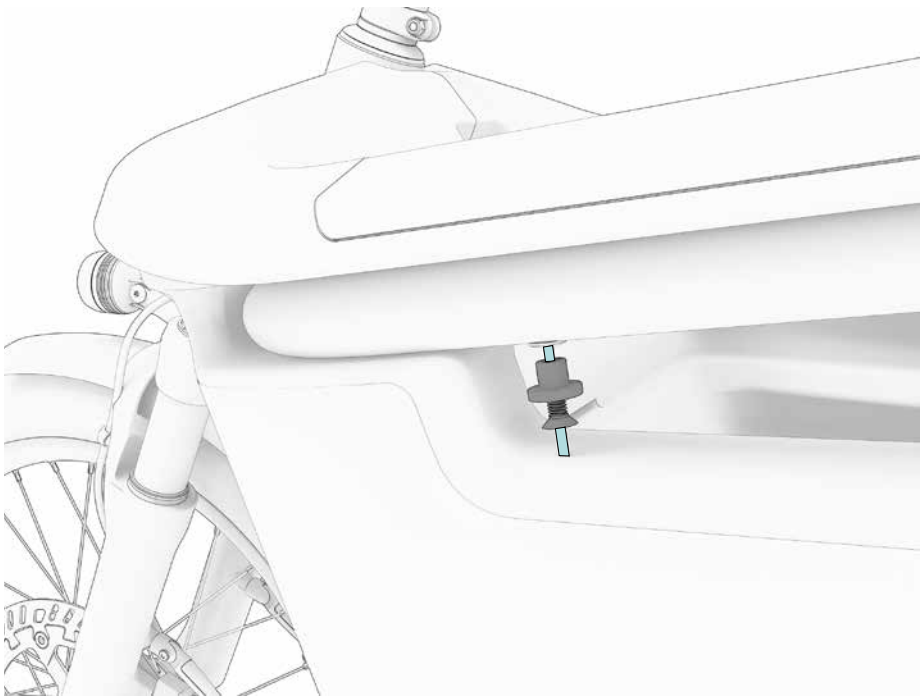
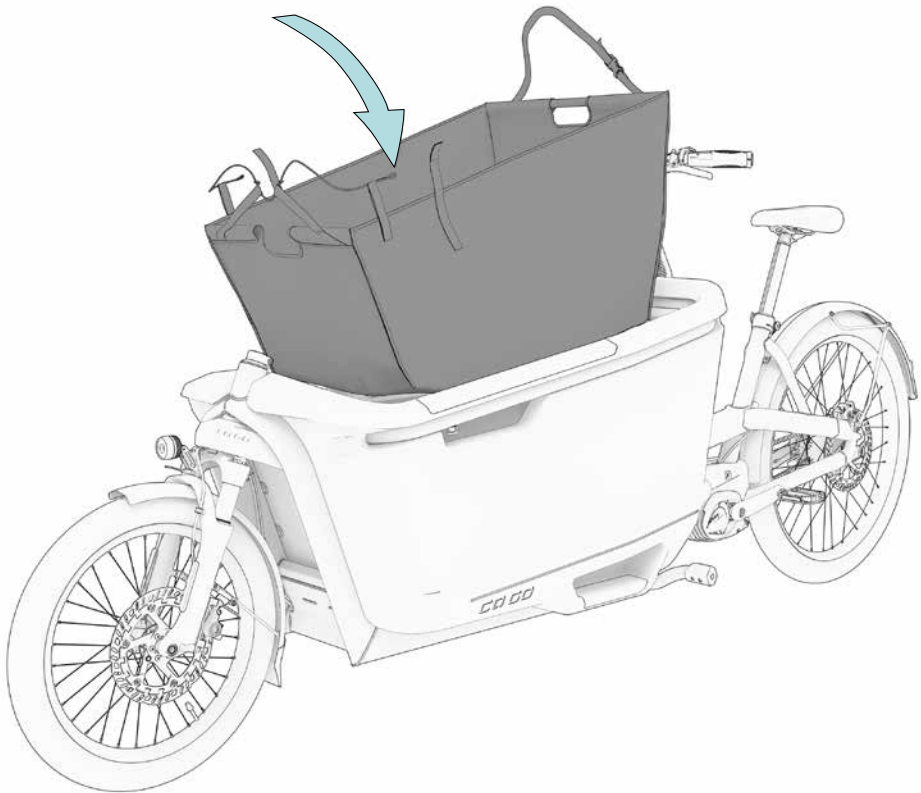
Jetzt kann die Tasche von oben in die Box gehoben werden (Abb. 4).

Die Befestigung besteht aus den vorderen Gummibändern, diese werden nach vorne am Steuerkopf vorbei um das EPP Material geführt und an den Rundknöpfen in der Seitenöffnung eingehängt.

Die Klettbänder Links und Rechts werden durch die Seitenöffnung verklettet. Im hinteren Bereich ist ein Gurtband mit Verschluss angebracht, welches um die Lenksäule geführt wird (Abb. 5, 6, und 7).



Abb. 5



Abb. 6

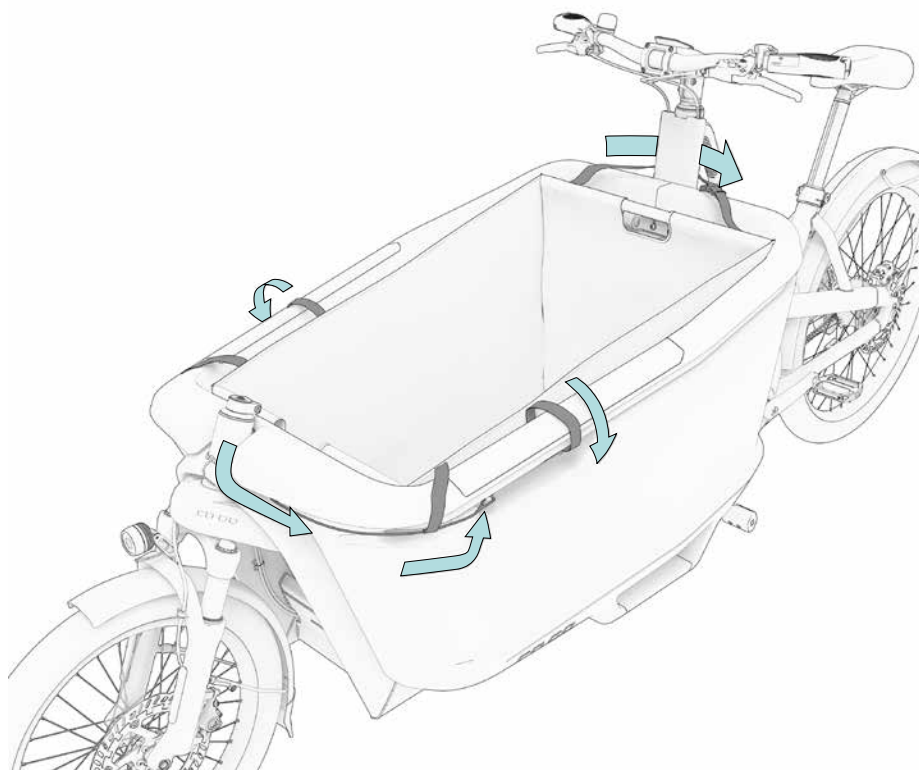

Abb. 7

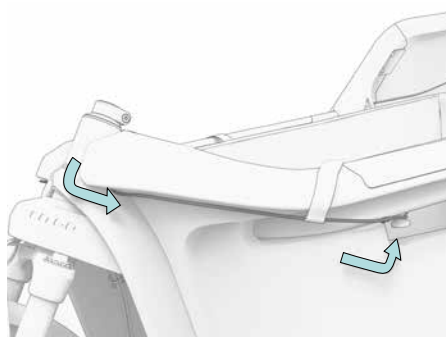

Abb. 8

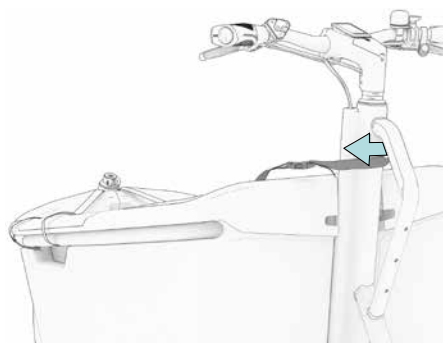

Hinweis

Die Cover & Carry Bag kann zusammen mit dem Ortho-Safety-Collar genutzt werden. Dabei ist besonders auf die Führung des hinteren Gurtbandes zu achten (Abb. 8).

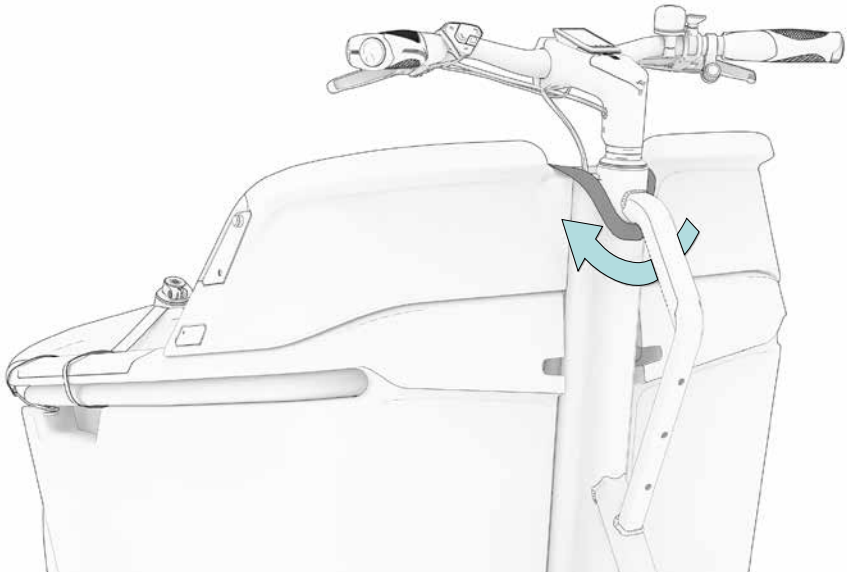

Warnung

Die Leitungen vom Lenker dürfen nicht eingeklemmt werden, die Lenkbewegung darf nicht behindert werden.

Ausbau

Zum Ausbau werden alle Befestigungen gelöst. Die Tasche kann jetzt an den beiden Griffholmen aus der Box gehoben werden.

Allgemeine Pflegehinweise



Hinweis

Zur Reinigung können beispielsweise Wasser in Kombination mit etwas Handspülmittel oder mit einer milden Seife eingesetzt werden.

Gesetzliche Gewährleistung / Garantie

Es gilt die Gewährleistung im gesetzlichen Rahmen.
Weitere Details zur Garantie findest du auf unserer Homepage:
www.cagobike.com/garantie

Export in die USA und nach Kanada ist nicht erlaubt (Produkthaftung)!

Service

Solltest du Fragen zu dieser Montageanleitung haben, wende dich gerne an deinen Ca Go Händler oder direkt an dein Ca Go Service Team.



Herausgeber:

Ca Go Bike GmbH

Am Autobahnkreuz 7

56072 Koblenz

Deutschland

+49 261 914090-600

info@cagobike.com

www.cagobike.com

Geschäftsführer: Franc Arnold
Handelsregister

Registergericht: Amtsgericht Koblenz / Registernummer: HRB 26998 / USt-IdNr. DE326206636

Ca Go Bike GmbH behält sich das Recht vor, Produktspezifikationen ohne vorherige Ankündigung zu ändern.

Druckfehler, Irrtümer und Änderungen vorbehalten. Stand 09/2023

©Vervielfältigung, Nachdruck und Übersetzung sowie jegliche wirtschaftliche Nutzung sind (auch auszugsweise, in gedruckter oder elektronischer Form) nur mit vorheriger schriftlicher Genehmigung zulässig.